

studio XPS™

GUIDA ALLA CONFIGURAZIONE

DELL™
YOURS IS HERE

studio **xps**™

GUIDA ALLA CONFIGURAZIONE

Modello: serie D03M

Tipo: D03M001

Messaggi di N.B., Attenzione e Avvertenza

 **N.B.** Un messaggio di N.B. indica informazioni importanti che contribuiscono a migliorare l'utilizzo del computer.

 **ATTENZIONE:** Un messaggio di **ATTENZIONE** indica un danno potenziale all'hardware o perdita di dati e spiega come evitare il problema.

 **AVVERTENZA:** Un messaggio di **AVVERTENZA** indica un potenziale rischio di danni, anche gravi, a cose e persone.

Le informazioni contenute in questo documento sono soggette a modifica senza preavviso.

© 2009 Dell Inc. Tutti i diritti riservati.

È severamente vietata la riproduzione di questo materiale con qualsiasi strumento senza l'autorizzazione scritta di Dell Inc.

Marchi usati nel presente documento: *Dell*, il logo *DELL*, *YOURS IS HERE*, *Studio XPS*, *Dell On Call* e *DellConnect* sono marchi di Dell Inc.; *Intel* è un marchio registrato e *Core* è un marchio di Intel Corporation negli Stati Uniti e in altri paesi; *Microsoft*, *Windows*, *Windows Vista* e il logo del pulsante Start di *Windows Vista* sono marchi o marchi registrati di Microsoft Corporation negli Stati Uniti e/o in altri paesi; *Blu-ray Disc* è un marchio di Blu-ray Disc Association; *Bluetooth* è un marchio registrato di proprietà di Bluetooth SIG, Inc. e viene utilizzato per concessione da Dell.

Altri marchi e nomi commerciali possono essere utilizzati in questo documento sia in riferimento alle aziende che rivendicano il marchio e i nomi che ai prodotti stessi. Dell Inc. nega qualsiasi partecipazione di proprietà relativa a marchi e nomi commerciali diversi da quelli di sua proprietà.

Sommario

Configurazione del desktop di Studio XPS	5
Sollevamento del computer	6
Prima di installare il computer	7
Collegamento dello schermo	8
Collegamento della tastiera e del mouse...	10
Collegamento del cavo di rete (opzionale)...	11
Collegare il cavo di alimentazione	12
Premere il pulsante di accensione	12
Configurazione di Microsoft Windows	13
Connessione a Internet (opzionale).....	13
Utilizzo del desktop di Studio XPS	16
Vista frontale funzionalità.....	16
Vista superiore, funzionalità	18
Vista posteriore, funzionalità	20

Connettori del pannello posteriore	22
Funzionalità del software	24
Dell Dock	26
Risoluzione dei problemi	30
Codici bip	30
Problemi relativi alla rete	31
Problemi relativi all'alimentazione.....	32
Problemi relativi alla memoria	33
Blocchi e problemi del software	35
Utilizzo degli strumenti di supporto	37
Dell Support Center	37
Messaggi di sistema	38
Risoluzione dei problemi di hardware	40
Dell Diagnostics	41

Sommario

Ripristino del sistema operativo	45	Trovare altre informazioni e risorse	61
Ripristino configurazione di sistema	46	Specifiche di base	64
Dell DataSafe Local Backup	47	Appendice	68
Dell Factory Image Restore	49	Avviso sul prodotto Macrovision	68
Reinstallazione del sistema operativo	51	Indice analitico	69
Come ottenere assistenza	54		
Assistenza tecnica clienti e supporto tecnico	55		
DellConnect	55		
Servizi in linea	56		
Sistema automatizzato di controllo dello stato dell'ordine	57		
Informazioni sul prodotto	57		
Restituzione di prodotti per riparazione durante il periodo di garanzia o per credito	57		
Prima di contattare Dell	59		
Come contattare Dell.	60		

Configurazione del desktop di Studio XPS

Questa sezione fornisce informazioni sulla configurazione del desktop di Studio XPS™ 8000.

 **AVVERTENZA:** Prima di eseguire le procedure descritte in questa sezione, leggere le informazioni sulla sicurezza accluse al computer. Per informazioni sulle best practice relative alla protezione, consultare la homepage Regulatory Compliance all'indirizzo www.dell.com/regulatory_compliance.

Sollevamento del computer

Per assicurare la sicurezza ed evitare danni al computer, sollevarlo afferrando i punti di sollevamento anteriore e posteriore del computer.

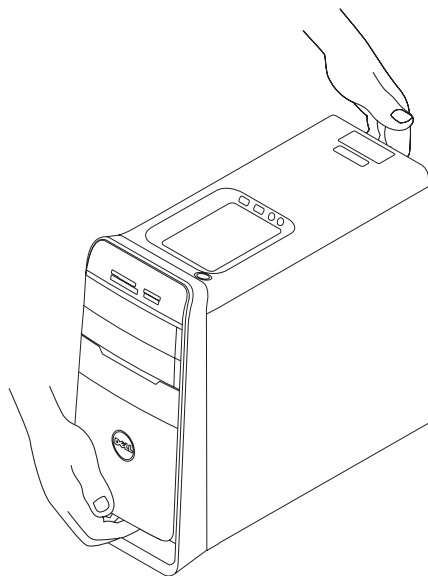

Prima di installare il computer

Quando si posiziona il computer, accertarsi di avere accesso all'alimentazione, di disporre di una ventilazione adeguata e una superficie piana sulla quale collocare il computer.

Una scarsa ventilazione intorno al computer può provocarne il surriscaldamento. Per evitare un surriscaldamento accertarsi di disporre di almeno 10,2 cm dietro al computer e un minimo di 5,1 cm in tutti gli altri lati. Quando è in funzione, il computer non deve essere mai collocato in uno spazio chiuso, come un armadio o un cassetto.

Collegamento dello schermo











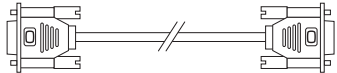
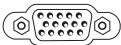

Il computer non dispone di un connettore video integrato, Collegare lo schermo utilizzando il connettore disponibile della scheda grafica del computer.

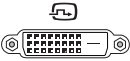
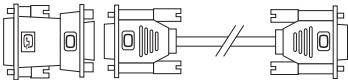
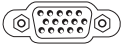
 **N.B.** Il connettore A DVI, HDMI o DisplayPort potrebbe essere disponibile sulla scheda grafica che ha acquistato.

È possibile acquistare l'adattatore DVI-per il-VGA, l'adattatore HDMI-per il-DVI ed altri cavi sul sito Web di Dell all'indirizzo **www.dell.com**.

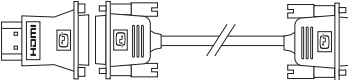
Utilizzare il cavo appropriato in funzione dei connettori disponibili del computer e dello schermo. Fare riferimento alla tabella seguente per identificare i connettori del computer e dello schermo.

 **N.B.** Quando si deve collegare un singolo schermo, collegare lo schermo ad UN SOLO connettore del computer.

Tipo di collegamento	Computer	Cavo	Schermo
VGA-VGA (cavo VGA)			
DVI-DVI (cavo DVI)			
DVI-VGA (adattatore DVI-VGA + cavo VGA)			
HDMI-HDMI (cavo HDMI)			
HDMI-DVI (adattatore HDMI- DVI + cavo DVI)			
DisplayPort- DisplayPort (cavo DisplayPort)			

Collegamento della tastiera e del mouse

Collegare la tastiera ed il mouse USB ai connettori USB presenti sul pannello posteriore del computer.

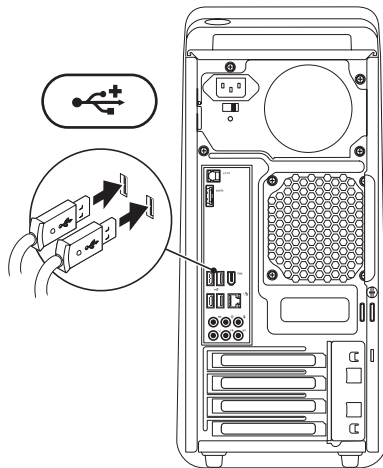

Collegamento del cavo di rete (opzionale)

Per completare la configurazione del computer non è richiesta una connessione di rete, ma se si dispone di una connessione di rete o Internet esistente che utilizza una connessione via cavo (come una periferica a banda larga o un connettore Ethernet), è possibile collegarlo.

 **N.B.** Utilizzare solamente un cavo Ethernet per collegare il connettore di rete (connettore RJ45). Non collegare una linea telefonica (connettore RJ11) al connettore di rete.

Per collegare il computer a una rete o a una periferica a banda larga, collegare un'estremità del cavo di rete a una porta di rete oppure alla periferica a banda larga. Collegare l'altra estremità del cavo al connettore di rete (connettore RJ45) sul pannello posteriore del computer. Il cavo di rete sarà correttamente inserito quando si udirà uno scatto.

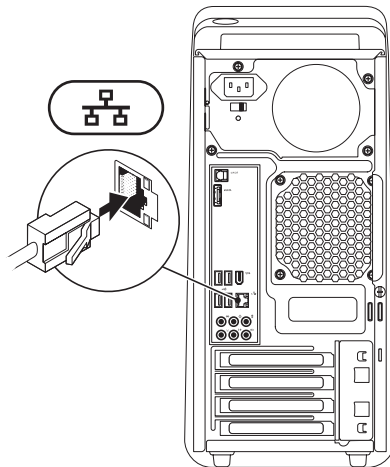

Collegare il cavo di alimentazione

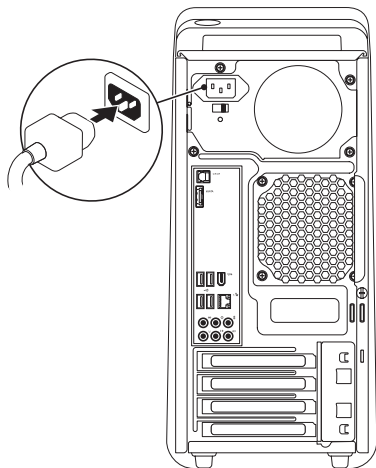

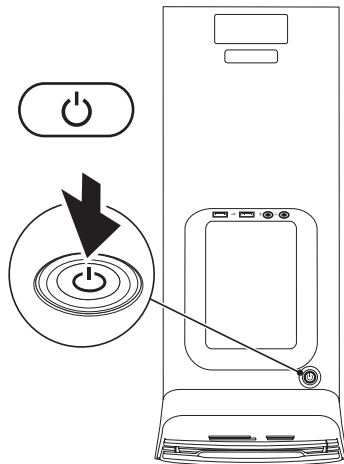

Premere il pulsante di accensione



Configurazione di Microsoft Windows

Il computer Dell è preconfigurato con il sistema operativo Microsoft® Windows®. Per configurare Windows per la prima volta, seguire le istruzioni visualizzate. Queste operazioni sono obbligatorie e il loro completamento può richiedere qualche minuto. Nelle schermate della configurazione di Windows verranno visualizzate alcune procedure, compresa l'accettazione dei contratti di licenza, l'impostazione delle preferenze e la configurazione di una connessione a Internet.

 **ATTENZIONE: Non interrompere l'operazione di configurazione del sistema operativo. In tal modo il computer risulta inutilizzabile e occorre reinstallare il sistema operativo.**

 **N.B.** Per ottenere delle prestazioni ottimali dal computer, si consiglia di scaricare ed installare l'ultima versione del BIOS ed i driver per il computer disponibili sul sito Web di Dell Support all'indirizzo **support.dell.com**.

Connessione a Internet (opzionale)

Per effettuare un collegamento a Internet, è necessaria una connessione via modem esterno o di rete e un account presso un fornitore di servizi Internet (ISP).

Se l'ordine originale non prevede un modem USB esterno o un adattatore WLAN, è possibile acquistarne uno sul sito Web di Dell all'indirizzo **www.dell.com**.

Configurazione di una connessione cablata

- Se si utilizza una connessione di accesso remoto, collegare un cavo telefonico al modem USB esterno (opzionale) e alla presa telefonica a muro prima di configurare la connessione a Internet.
- Se si utilizza una connessione modem via cavo, DSL o satellitare, consultare il provider o il fornitore dei servizi cellulari per le istruzioni di configurazione.

Configurazione del desktop di Studio XPS

Per completare la configurazione della connessione Internet cablata, seguire le istruzioni contenute in “Configurazione della connessione a Internet” a pagina 14.

Configurazione di una connessione wireless

 **N.B.** Per configurare il router wireless, consultare la documentazione in dotazione con il router.

Prima di utilizzare una connessione wireless a Internet, è necessario collegarsi a un router wireless.

Per configurare una connessione a un router wireless:

Windows Vista®

1. Salvare e chiudere i file aperti e uscire da tutte le applicazioni in esecuzione.
2. Fare clic su **Start**  → **Connetti a**.
3. Seguire le istruzioni visualizzate per completare la configurazione.

Windows® 7

1. Salvare e chiudere i file aperti e uscire da tutte le applicazioni in esecuzione.
2. Fare clic su **Start**  → **Pannello di controllo** → **Rete e connessioni Internet** → **Centro connessioni di rete e condivisione** → **Connessione a una rete**.
3. Seguire le istruzioni visualizzate per completare la configurazione.

Configurazione della connessione a Internet

Il fornitore di servizi Internet (ISP) e le relative offerte variano da paese a paese. Contattare l'ISP per essere a conoscenza delle offerte disponibili nel proprio paese.

Se non è possibile connettersi a Internet mentre in precedenza la connessione era riuscita, la causa potrebbe essere una sospensione temporanea del servizio da parte dell'ISP. Contattare l'ISP per verificare lo stato del servizio o ripetere la connessione più tardi.

Tenere sotto mano le informazioni dell'ISP. Se non si dispone di un ISP, la procedura guidata **Connessione a Internet** permette di ottenerne uno.

Windows Vista®

 **N.B.** Le seguenti istruzioni sono applicabili alla visualizzazione predefinita di Windows, quindi non potrebbero non essere adatte se si configura il computer Dell™ con la visualizzazione Windows classico.

1. Salvare e chiudere i file aperti e uscire da tutte le applicazioni in esecuzione.
2. Fare clic su **Start**  → **Pannello di controllo**.
3. Fare clic su **Rete e connessioni Internet** → **Centro connessioni di rete e condivisione** → **Installa una connessione o una rete** → **Connessione a Internet**.
Viene visualizzata la finestra **Connessione a Internet**.

 **N.B.** Se non si conosce il tipo di connessione selezionata, fare clic su **Aiutami a scegliere** o contattare il proprio ISP.

4. Seguire le istruzioni visualizzate e utilizzare le informazioni di configurazione fornite dall'ISP per completare la configurazione.

Windows® 7

1. Salvare e chiudere i file aperti e uscire da tutte le applicazioni in esecuzione.
2. Fare clic su **Start**  → **Pannello di controllo**.
3. Fare clic su **Rete e connessioni Internet** → **Centro connessioni di rete e condivisione** → **Installa una nuova connessione o una nuova rete** → **Connessione a Internet**.
Viene visualizzata la finestra **Connessione a Internet**.

 **N.B.** Se non si conosce il tipo di connessione selezionata, fare clic su **Aiutami a scegliere** o contattare il proprio ISP.



4. Seguire le istruzioni visualizzate e utilizzare le informazioni di configurazione fornite dall'ISP per completare la configurazione.

Utilizzo del desktop di Studio XPS

Questa sezione fornisce informazioni sulle funzioni disponibili sul desktop di Studio XPS™ 8000.

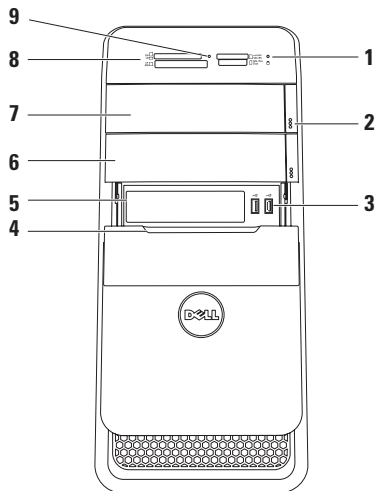
Vista frontale funzionalità



- 1  **Indicatore del disco rigido** — Si illumina quando il computer legge o scrive dati. Una luce bianca lampeggiante indica un'attività del disco rigido.
⚠ ATTENZIONE: Per evitare la perdita di dati, non spegnere mai il computer mentre l'indicatore del disco rigido lampeggia.
- 2 **Pulsanti di espulsione dell'unità ottica (2)** — Premere la parte segnata sull'estremità inferiore del pulsante per espellere il vano disco.
- 3  **Connettori USB 2.0 (2)** — Collegano periferiche USB che vengono collegate occasionalmente, come chiavi di memoria, fotocamere digitali e lettori MP3.
- 4 **Coperchio del FlexBay** — Copre lo slot FlexBay.
- 5 **Slot FlexBay** — Può supportare il lettore di schede flash o un ulteriore disco rigido.
- 6 **Alloggiamento opzionale per unità ottica** — Può supportare un'ulteriore unità ottica.
- 7 **Unità ottica** — Riproduce o masterizza CD, DVD e Blu-ray Disc (opzionale) soltanto di dimensione standard (12 cm).
- 8 **Lettore di schede flash** — Fornisce un modo comodo ed economico per visualizzare e condividere foto digitali, musica e filmati su una scheda flash.
- 9 **Indicatore del lettore di schede flash** — Indica se la scheda flash è inserita.

Vista superiore, funzionalità

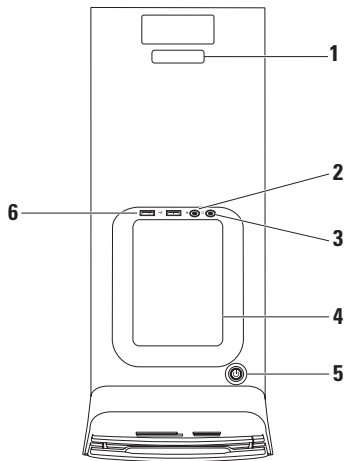

1 Numero di servizio e Codici del servizio espresso — Usato per identificare il Suo computer quando accede al sito Web Dell Support o chiama l'assistenza tecnica.

2  Connettore Line-in o del microfono — Collega un microfono o un cavo audio per l'input vocale.

3  Connettore per cuffie — Collega le cuffie.

N.B. Per collegare un altoparlante alimentato o un sistema audio, utilizzare il connettore audio out o S/PDIF sulla parte posteriore del computer.

4 Vassoio accessori — Usato per collocare le unità o fissare i cavi per evitare disordine.

5  Pulsante e indicatore di accensione — Quando premuto, accende o spegne il computer. La spia al centro di questo pulsante indica lo stato di alimentazione:

- Off — Il computer è spento o non è alimentato.
- Bianco fisso — Il computer è acceso.
- Giallo fisso — Il computer è in stato di sospensione o potrebbe sussistere un problema con la scheda di sistema o con l'alimentatore.
- Giallo lampeggiante — Potrebbe sussistere un problema con la scheda di sistema o con l'alimentatore.

N.B. Per informazioni sui problemi di alimentazione, consultare i “problemi di alimentazione” a pagina 32.

6  Connettori USB 2.0 (2) — Collegano periferiche USB che vengono collegate occasionalmente, come chiavi di memoria, fotocamere digitali e lettori MP3.



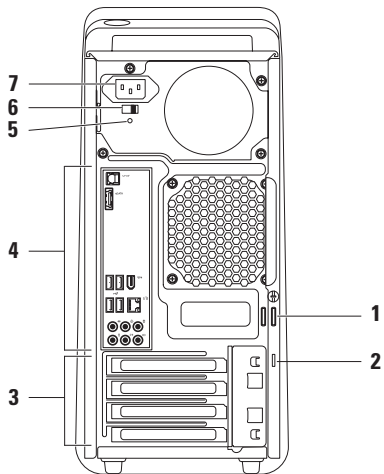





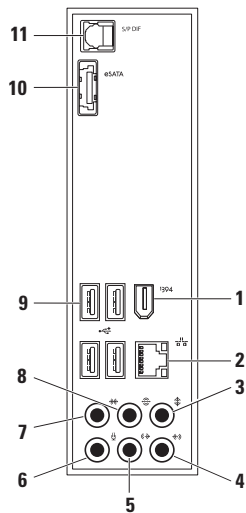

Vista posteriore, funzionalità



- 1 Anelli di sicurezza** — Consente di fissare un lucchetto standard per evitare un accesso non autorizzato all'interno del computer.
- 2 Slot per cavo di sicurezza** — Consente di fissare al computer un dispositivo antifurto disponibile in commercio.
N.B. Prima di acquistare un lucchetto, accertarsi che sia compatibile con lo slot per il cavo di sicurezza del computer.
- 3 Slot per schede di espansione** — Fornisce l'accesso ai connettori per le schede PCI e PCI Express installate.
- 4 Connettori del pannello posteriore** — Collegano periferiche USB, audio e di altro tipo.
- 5 Indicatore di alimentatore** — Indica la disponibilità di alimentazione.
N.B. L'indicatore di alimentazione potrebbe non essere disponibile in tutti i computer.
- 6 Selettore di tensione** — Consente di selezionare la tensione nominale per la propria regione.
- 7 Connettore di alimentazione** — Si collega al cavo di alimentazione. L'aspetto di questo connettore può variare.

Connettori del pannello posteriore



-  **Connettore IEEE 1394** — Collega dispositivi multimediali seriali ad alta velocità, come ad esempio una videocamera digitale.
-  **Connettore di rete e indicatore** — Collega il computer a una rete o a una periferica a banda larga. L'indicatore di attività di rete lampeggia quando il computer trasmette o riceve dati sulla rete. Nel caso di traffico di rete intenso, è possibile che questo indicatore sia costantemente acceso.
-  **Connettore centrale/subwoofer** — Collega un altoparlante centrale o un subwoofer.
-  **Connettore Line-in** — Collega una periferica di registrazione o riproduzione come un microfono, un lettore di cassette, un riproduttore di CD o un VCR.
-  **Connettore della linea di uscita S/D anteriore** — Collega gli altoparlanti anteriori S/D.
-  **Connettore del microfono** — Collega un°microfono per l'input vocale o audio per un programma audio o di telefonia.
-  **Connettore audio surround S/D laterale** — Collega gli altoparlanti audio surround laterali S/D.
-  **Connettore audio surround S/D posteriore** — Collega gli altoparlanti audio surround posteriori S/D.
-  **Connettori USB 2.0 (4)** — Collegano dispositivi USB, come un mouse, una tastiera, una stampante, un'unità esterna o un lettore di MP3.
-  **Connettore eSATA** — Collega periferiche di archiviazione esterne SATA.

- 11**  **Connettore S/PDIF** — Collega amplificatori o televisori per audio digitale tramite cavi digitali ottici. Questo formato trasporta un segnale audio senza alcun processo di conversione analogico.

Funzionalità del software

-  **N.B.** Per ulteriori informazioni sulle funzionalità descritte in questa sezione, vedere *Dell Technology Guide* disponibile sul disco rigido o sul sito Web di Dell Support all'indirizzo support.dell.com/manuals.

Produttività e comunicazioni

È possibile utilizzare il computer per creare presentazioni, brochure, biglietti di auguri e fogli elettronici. È anche possibile modificare e visualizzare fotografie e immagini digitali. Verificare l'ordine di acquisto per il software installato sul computer.

Dopo avere effettuato la connessione a Internet, è possibile accedere a siti Web, configurare un account di posta elettronica, caricare o scaricare file.

Svago e multimedialità

È possibile utilizzare il proprio computer per visualizzare filmati, giocare, creare CD, ascoltare musica e stazioni radio. L'unità ottica può supportare molteplici formati di disco compresi CD, DVD e Blu-ray Disc (se selezionati al momento dell'acquisto).

È possibile scaricare o copiare immagini e file video da dispositivi portatili come fotocamere digitali e telefoni cellulari. Le applicazioni software opzionali consentono di organizzare e creare file musicali e video che possono essere memorizzati su disco, salvati su dispositivi portatili come lettori MP3 e dispositivi palmari oppure riprodotti e visualizzati direttamente su televisori, proiettori e apparecchiature per home theater.

Personalizzazione del desktop

È possibile personalizzare il proprio desktop per modificare l'aspetto, la risoluzione, lo sfondo, lo screensaver o altre caratteristiche del proprio desktop.

Per accedere alla finestra delle proprietà dello schermo:

Windows Vista®

1. Fare clic con il tasto destro del mouse su una zona vuota del desktop.
2. Fare clic su **Personalizza**, per aprire la finestra **Personalizza l'aspetto e i suoni** e avere ulteriori informazioni sulle opzioni di personalizzazione.

Windows® 7

1. Fare clic con il tasto destro del mouse su una zona vuota del desktop.
2. Fare clic su **Personalizza**, per aprire la finestra **Modifica la visualizzazione e i suoni del computer** e avere ulteriori informazioni sulle opzioni di personalizzazione.

Dell Dock

Il Dell Dock è un gruppo di icone che fornisce un accesso facilitato alle applicazioni, ai file ed alle cartelle utilizzati più frequentemente. È possibile personalizzare il Dock mediante:

- L'aggiunta o la cancellazione delle icone
- La modifica del colore e della posizione del Dock
- Il raggruppamento di icone collegate in categorie
- La modifica del comportamento delle icone



Aggiunta di una categoria

1. Fare clic con il tasto destro sul Dock, fare clic su **Add** (Aggiungi)→ **Category** (Categoria). Viene visualizzata la finestra **Add/Edit Category** (Aggiungi/Modifica categoria).
2. Inserire un titolo per la categoria nel campo **Title** (Titolo).
3. Selezionare un'icona per la categoria dalla casella **Select an image:** (Selezionare un'immagine:).
4. Fare clic su **Save** (Salva).

Aggiunta un'icona

Trascinare e lasciare l'icona nel Dock o nella categoria.

Cancellazione di una categoria o di un'icona

1. Fare clic con il tasto destro del mouse sulla categoria o l'icona sul Dock e fare clic su **Delete shortcut** (Elimina collegamento) o **Delete category** (Elimina categoria).
2. Seguire le istruzioni visualizzate.

Personalizzazione del Dock

1. Fare clic con il tasto destro sul Dock, fare clic su **Advanced Setting...** (Impostazioni avanzate...).
2. Scegliere l'opzione desiderata per personalizzare il Dock.

Personalizzazione delle impostazioni per il risparmio energetico

È possibile utilizzare le opzioni per il risparmio energetico del sistema operativo per configurare le opzioni del computer. Il sistema operativo Microsoft® Windows® installato sul computer Dell fornisce le seguenti opzioni:

Windows Vista®

- **Consigliato da Dell** — Offre le migliori prestazioni quando sono necessarie e risparmia energia durante i periodi di inattività.
- **Risparmio di energia** — Risparmia energia riducendo le prestazioni del sistema per ottimizzare la durata del computer e riducendo la quantità di energia consumata dal computer durante il periodo di attività.
- **Prestazioni elevate** — Fornisce il migliore livello delle prestazioni del sistema adattando la velocità del processore all'attività in esecuzione e ottimizzando le prestazioni del sistema.

Windows® 7

- **Risparmio di energia** — Risparmia energia riducendo le prestazioni del sistema per ottimizzare la durata del computer e riducendo la quantità di energia consumata dal computer durante il periodo di attività.
- **Bilanciato (consigliato)** — Bilancia automaticamente le prestazioni del computer consumando energia dell'hardware opportuno.

Trasferimento delle informazioni a un nuovo computer

Windows Vista[®]

 **N.B.** I seguenti passi sono applicabili alla visualizzazione predefinita di Windows, quindi potrebbero non essere adatti se si configura il computer Dell™ con la visualizzazione Windows classico.

1. Fare clic su **Start**  → **Pannello di controllo** → **Sistema e manutenzione** → **Centro attività iniziali** → **Trasferisci file e impostazioni**. Se viene visualizzata la finestra **Controllo dell'account utente**, fare clic su **Continua**.
2. Seguire le istruzioni sullo schermo del **Trasferimento guidato di Windows**.

Windows[®] 7

1. Fare clic su **Start**  → **Pannello di controllo**.
2. Nella casella di ricerca, immettere **Trasferimento** e poi fare clic su **Trasferire file da un altro computer**.
3. Seguire le istruzioni sullo schermo del **Trasferimento guidato di Windows**.

Backup dei dati

È consigliabile eseguire periodicamente un backup dei file e delle cartelle del computer. Per eseguire il backup di file:

Windows Vista[®]

1. Fare clic su **Start**  → **Pannello di controllo** → **Sistema e manutenzione** → **Centro backup e ripristino** → **Backup di file**. Se viene visualizzata la finestra **Controllo dell'account utente**, fare clic su **Continua**.

 **N.B.** Alcune edizioni di Windows Vista consentono di effettuare il backup del computer.

2. Seguire le istruzioni della procedura guidata **Backup di file**.

Windows[®] 7

1. Fare clic su **Start**  → **Pannello di controllo** → **Backup e ripristino**.
2. Fare clic su **Configura backup...**
3. Seguire le istruzioni presenti nella **Configurazione guidata backup**.

Risoluzione dei problemi

In questa sezione vengono fornite informazioni sulla risoluzione dei problemi del computer. Se non è possibile risolvere il problema con queste linee guida, consultare "Utilizzo degli strumenti di supporto" a pagina 37 o "Come contattare Dell" a pagina 60.

Codici bip

Se ci sono errori o problemi, è possibile che, all'avvio, il computer emetta una serie di bip. Questa serie di bip, chiamata codice bip, serve ad identificare un problema. Annotare il codice bip e contattare Dell (consultare "Come contattare Dell" a pagina 60).

Codice bip	Possibile problema
Uno	Possibile malfunzionamento della scheda madre - Malfunzionamento del checksum del BIOS ROM
Due	Nessuna RAM rilevata N.B. Se avete installato o sostituito il modulo di memoria, assicurarsi che il modulo di memoria sia montato correttamente.
Tre	Possibile malfunzionamento della scheda madre - Errore del chipset
Quattro	Errore di lettura/scrittura della RAM
Cinque	Malfunzionamento dell'orologio in tempo reale
Sei	Malfunzionamento della scheda video o del chip
Sette	Malfunzionamento del processore

Problemi relativi alla rete

Connessioni wireless

Se la connessione di rete viene persa —

Il router wireless non è in linea o la connessione wireless è stata disattivata sul computer.

- Verificare il proprio router wireless per accertarsi che sia alimentato e collegato all'origine dei dati (modem via cavo o hub di rete).
- Ripristinare la connessione al router senza fili (vedere "Configurazione di una connessione wireless" a pagina 14).

Connessioni cablate

Se si perde la connessione di rete —

- Controllare il cavo per accertarsi che sia inserito e non danneggiato.
- Controllare lo stato dell'indicatore di integrità del collegamento.

L'indicatore di integrità del collegamento sul connettore di rete integrato consente di verificare che la connessione sia attiva e fornisce informazioni sullo stato:

- Spento — Il computer non rileva una connessione fisica alla rete.
- Verde fisso — È presente una connessione funzionante tra una rete a 10/100 Mbps e il computer.
- Arancione fisso — È presente una connessione funzionante tra una rete a 1000 Mbps e il computer.



N.B. L'indicatore di integrità del collegamento sul connettore di rete è attivo soltanto per una connessione cablata. L'indicatore di integrità del collegamento non fornisce lo stato per le connessioni wireless.

Problemi relativi all'alimentazione

Se l'indicatore di alimentazione è spento —

Il computer è spento o non è alimentato.

- Scollegare il cavo di alimentazione e ricollegarlo al connettore del computer e alla presa elettrica.
- Se il computer è collegato a una presa multipla, accertarsi che quest'ultima sia collegata a una presa elettrica e sia accesa. Verificare se il computer si accende correttamente quando per collegarlo non si usano dispositivi di protezione elettrica, ciabatte e cavi di prolunga.
- Collegare alla presa elettrica un altro apparecchio, ad esempio una lampada, per verificare il corretto funzionamento della presa.

- Accertarsi che l'indicatore di alimentazione nella parte posteriore del computer sia acceso. Se l'indicatore è spento potrebbe essere presente un problema con l'alimentatore o con il cavo di alimentazione.

Se il problema persiste, contattare Dell (vedere "Come contattare Dell" a pagina 60).

Se l'indicatore di alimentazione è acceso come una luce bianca e fissa e il computer non risponde —

Lo schermo potrebbe non essere collegato o alimentato. Accertarsi che lo schermo sia collegato correttamente e spegnerlo e riaccenderlo.

Se l'indicatore di alimentazione è di colore giallo fisso —

- Il computer è in stato di sospensione o di standby. Premere un tasto della tastiera, spostare il mouse o premere il pulsante di accensione per ripristinare il normale funzionamento del sistema.

- Potrebbe sussistere un problema con la scheda di sistema o con l'alimentatore. Per assistenza contattare Dell (consultare "Come contattare Dell" a pagina 60).

Se la luce dell'indicatore è giallo

lampeggiante — Potrebbe sussistere un problema con la scheda di sistema.

Per assistenza contattare Dell (consultare "Come contattare Dell" a pagina 60).

Se si rileva un'interferenza che impedisce la ricezione sul computer

— Un segnale indesiderato sta creando un'interferenza disturbando o bloccando altri segnali. Alcune possibili cause di interferenze sono:

- Cavi di prolunga di alimentazione, per tastiere e per mouse.
- Troppe periferiche collegate a una presa multipla.
- Più ciabatte collegate alla stessa presa elettrica.

Problemi relativi alla memoria

Se si riceve un messaggio di memoria insufficiente —

- Salvare e chiudere eventuali file aperti ed uscire da qualsiasi programma aperto che si sta utilizzando, per vedere se ciò risolve il problema.
- Consultare la documentazione del software per i requisiti minimi di memoria. Se necessario, installare altra memoria (vedere il *Manuale di servizio* sul sito Web di Dell Support all'indirizzo **support.dell.com/manuals**).
- Rimontare i moduli di memoria (vedere il *Manuale di servizio* sul sito Web di Dell Support all'indirizzo **support.dell.com/manuals**) per accertarsi che il computer comunichi correttamente con la memoria.

In caso di ulteriori problemi con la memoria —

- Accertarsi di seguire le istruzioni di installazione della memoria (vedere il *Manuale di servizio* sul sito Web di Dell Support all'indirizzo **support.dell.com/manuals**).
- Verificare che il modulo di memoria sia compatibile con il computer. Il computer supporta la memoria DDR3. Per ulteriori informazioni sul tipo di memoria supportato dal computer, consultare “Specifiche di base” a pagina 64.
- Eseguire Dell Diagnostics (vedere “Dell Diagnostics” a pagina 41).
- Rimontare i moduli di memoria (vedere il *Manuale di servizio* sul sito Web di Dell Support all'indirizzo **support.dell.com/manuals**) per accertarsi che il computer comunichi correttamente con la memoria.

Blocchi e problemi del software

Se il computer non si avvia — Accertarsi che il cavo di alimentazione sia saldamente collegato al computer e ad una presa elettrica.

Se un programma si blocca — Chiudere il programma:

1. Premere simultaneamente <Ctrl><MAIUSC><Esc>.
2. Fare clic su **Applicazioni**.
3. Fare clic sul programma che non risponde più.
4. Fare clic su **Termina operazione**.

Se un programma si blocca ripetutamente — Controllare la documentazione del software. Se necessario, disinstallare e quindi reinstallare il programma.

 **N.B.** Il software di solito include istruzioni sull'installazione nella sua documentazione o su CD.

Se il computer non risponde più o viene visualizzata una schermata blu —

 **ATTENZIONE:** Se non si effettua l'arresto del sistema operativo si rischia di perdere dati.

Se il computer non risponde alla pressione di un tasto o al movimento del mouse, premere il pulsante di alimentazione e tenerlo premuto per almeno 8-10 secondi fino a quando il computer si spegne. Riavviare il computer.

Se un programma è stato progettato per una versione precedente del sistema operativo Microsoft® Windows® — Eseguire la Verifica guidata compatibilità programmi La Verifica guidata compatibilità programmi consente di configurare un programma in modo che venga eseguito in un ambiente simile a versioni precedenti del sistema operativo Microsoft® Windows®.

Risoluzione dei problemi

Windows Vista®

1. Fare clic su **Start**  → **Pannello di controllo** → **Programmi** → **Usa una versione precedente del programma con questa versione di Windows.**
2. Nella schermata di benvenuto, fare clic su **Avanti.**
3. Seguire le istruzioni visualizzate.

Windows® 7

1. Fare clic su **Start** .
2. Nella casella di ricerca, immettere
Utilizzare un vecchio programma
con questa versione di Windows
e premere <Invio>.
3. Seguire le istruzioni della **Verifica guidata compatibilità programmi.**

Se si rilevano altri problemi software —

- Eseguire immediatamente un backup dei file.
- Utilizzare un programma di ricerca virus per controllare il disco rigido o i CD.

- Salvare e chiudere eventuali file o programmi aperti e arrestare il sistema tramite il menu **Start** .
- Per informazioni sulla risoluzione dei problemi, consultare la documentazione fornita con il software o contattare il produttore del software:
 - Verificare che il programma sia compatibile con il sistema operativo installato sul computer.
 - Verificare che il computer soddisfi i requisiti hardware minimi necessari per l'esecuzione del software. Per informazioni, consultare la documentazione fornita con il software.
 - Accertarsi di avere installato e configurato correttamente il programma.
 - Verificare che i driver di periferica non siano incompatibili con il programma.
 - Se necessario, disinstallare e reinstallare il programma.

Utilizzo degli strumenti di supporto

Dell Support Center

Il Dell Support Center permette di trovare le informazioni di assistenza, supporto e specifiche del sistema.

Per avviare l'applicazione, fare clic sull'icona  nella barra delle applicazioni.

La home page di **Dell Support Center** visualizza il numero di modello del computer, il numero di servizio, il codice del servizio espresso e le informazioni di contatto dell'assistenza.

La home page fornisce anche i collegamenti per accedere a:

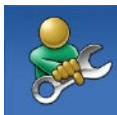

Self Help (Auto aiuto)
(Risoluzione dei problemi, Protezione, Prestazioni del sistema, Rete/Internet, Backup/ripristino e sistema operativo Windows Vista)



Alerts (Avvisi) (Avvisi del supporto tecnico relativamente al computer)



Assistance from Dell
(Assistenza da Dell) (Supporto tecnico con DellConnect™, Assistenza tecnica ai clienti, Formazione ed esercitazioni, Procedure di aiuto con Dell on Call™ e Scansione on-line con PC CheckUp)



About Your System
(Informazioni sul sistema)
(Documentazione del sistema, Informazioni sulla garanzia, Informazioni sul sistema, Aggiornamenti e accessori)

Per ulteriori informazioni su **Dell Support Center** e gli strumenti di supporto disponibili, fare clic sulla scheda **Services** in support.dell.com/manuals.

Messaggi di sistema

Se il computer ha un problema o un errore, può visualizzare un messaggio di sistema che consente di identificare la causa e l'azione necessaria per risolvere il problema.

 **N.B.** Se il messaggio non è incluso negli esempi seguenti, consultare la documentazione del sistema operativo o del programma in esecuzione quando è stato visualizzato il messaggio.

Alert! Previous attempts at booting this system have failed at checkpoint [nnnn]. For help in resolving this problem, please note this checkpoint and contact Dell Technical Support (Avviso! Tentativi precedenti effettuati all'avvio del sistema non riusciti in corrispondenza del punto di controllo [nnnn]. Per assistenza nel risolvere questo problema, prendere nota

di questo punto di controllo e contattare il Supporto tecnico di Dell) — Il computer non è riuscito a completare la procedura di avvio per tre volte consecutive a causa dello stesso errore (consultare “Come contattare Dell” a pagina 60).

CMOS checksum error (Errore checksum in CMOS) — Possibile malfunzionamento della scheda madre o batteria RTC scarica.

È necessario sostituire la batteria. Consultare il *Manuale di servizio* sul sito Web di Dell Support all'indirizzo support.dell.com/manuals o “Come contattare Dell” a pagina 60.

CPU fan failure (Malfunzionamento della ventola della CPU) — La ventola della CPU è guasta.

È necessario sostituire la ventola della CPU. Consultare il *Manuale di servizio* sul sito Web di Dell Support all'indirizzo support.dell.com/manuals.

Hard-disk drive failure (Malfunzionamento del disco rigido) — Possibile malfunzionamento del disco rigido durante il HDD POST. Vedere “Come contattare Dell” a pagina 60 per assistenza.

Hard-disk drive read failure (Malfunzionamento in lettura del disco rigido) — Possibile malfunzionamento del disco rigido durante il testo di avvio del disco rigido. Vedere “Come contattare Dell” a pagina 60 per assistenza.

Keyboard failure (Errore della tastiera) — Sostituire la tastiera o verificare che il cavo sia fissato correttamente.

No boot device available (Nessuna periferica di avvio) — Nessuna partizione avviabile sul disco rigido, il cavo del disco rigido non è collegato correttamente o non esiste alcuna periferica avviabile.

- Se il disco rigido è l'unità di avvio, accertarsi che i cavi siano collegati e che l'unità sia installata correttamente e partizionata come unità di avvio.

- Accedere al programma di configurazione del sistema e accertarsi che la sequenza di avvio impostata sia corretta. Consultare il *Manuale di servizio* sul sito Web di Dell Support all'indirizzo support.dell.com/manuals.

No timer tick interrupt (Nessun interrupt di ciclo generato dal temporizzatore) — È possibile che un chip sulla scheda di sistema o che la scheda stessa non funzioni correttamente. Consultare il *Manuale di servizio* sul sito Web di Dell Support all'indirizzo support.dell.com/manuals o “Come contattare Dell” a pagina 60.

USB over current error (Errore di sovracorrente USB) — Scollegare la periferica USB. La periferica USB deve disporre di una alimentazione più potente per poter funzionare correttamente. Utilizzare un alimentatore esterno per collegare la periferica USB o, se la periferica dispone di due cavi USB, collegarli entrambi.

NOTICE - Hard Drive SELF MONITORING SYSTEM has reported that a parameter has exceeded its normal operating range. Dell recommends that you back up your data regularly. A parameter out of range may or may not indicate a potential hard drive problem (AVVISO - Il SELF MONITORING SYSTEM del disco rigido ha rilevato che un parametro ha superato il normale intervallo di funzionamento. Dell consiglia di eseguire regolarmente il backup dei dati. Un parametro è fuori intervallo o potrebbe non indicare un potenziale problema del disco rigido) — Errore S.M.A.R.T, possibile guasto del disco rigido. Vedere “Come contattare Dell” a pagina 60 per assistenza.

Risoluzione dei problemi di hardware

Se durante l'installazione del sistema operativo non viene rilevata una periferica oppure viene rilevata e configurata in modo errato, è possibile utilizzare l'utilità **Risoluzione dei problemi hardware** per risolvere i problemi di compatibilità.

Per avviare la risoluzione dei problemi hardware:

1. Fare clic su **Start**  → **Guida in linea e supporto tecnico**.
2. Digitare *risoluzione di problemi hardware* nel campo di ricerca e premere <Invio> per cominciare la ricerca.
3. Nei risultati della ricerca, selezionare l'opzione che meglio descrive il problema e proseguire con i passi successivi.

Dell Diagnostics

Se si riscontrano problemi con il computer, effettuare i controlli riportati in “Blocchi e problemi relativi al software” a pagina 35 ed eseguire il programma Dell Diagnostics prima di contattare la Dell per l'assistenza tecnica.

Si consiglia di stampare queste procedure prima di iniziare.

 **N.B.** Dell Diagnostics funziona solo su computer Dell.

 **N.B.** Il supporto *Drivers and Utilities* è opzionale e potrebbe non essere spedito con il computer.

Consultare la sezione Installazione del sistema nel *Manuale di servizio* per esaminare le informazioni relative alla configurazione del computer e accertarsi che la periferica che si desidera testare venga visualizzata nel programma di configurazione del sistema e che sia attiva.

Avviare Dell Diagnostics dal disco rigido o dal disco *Drivers and Utilities*.

Avvio del programma Dell Diagnostics dal disco rigido

Il programma Dell Diagnostics è ubicato in una partizione dell'utilità diagnostica nascosta del disco rigido.

 **N.B.** Se sullo schermo del computer non viene visualizzata alcuna immagine, vedere “Come contattare Dell” a pagina 60.

1. Accertarsi che il computer sia collegato a una presa elettrica funzionante.
2. Accendere (o riavviare) il computer.
3. Quando viene visualizzato il logo DELL™, premere immediatamente <F12>. Selezionare **Diagnostics** dal menu di avvio e premere <Invio>.

 **N.B.** Se si attende troppo a lungo e viene visualizzato il logo del sistema operativo, attendere la visualizzazione del desktop di Microsoft® Windows®, poi spegnere il computer e riprovare.

 **N.B.** Se viene visualizzato un messaggio che indica che non è stata trovata alcuna partizione dell'utilità di diagnostica, eseguire Dell Diagnostics dal disco *Drivers and Utilities*.

Se viene caricato il Pre-boot Self Assessment (PSA):

- a. PSA inizia a eseguire i test.
- b. Se il PSA viene completato correttamente, viene visualizzato il seguente messaggio:
"No problems have been found with this system so far. Do you want to run the remaining memory tests? This will take about 30 minutes or more. Do you want to continue? (Recommended) ." (Non sono stati rilevati problemi relativi a questo sistema. Eseguire i restanti test di memoria? La durata è di 30 minuti o più. Continuare? (Consigliato).)

- c. Se si stanno verificando dei problemi con la memoria premere <y>, altrimenti premere <n>. Verrà visualizzato il messaggio: "Booting Dell Diagnostic Utility Partition. Press any key to continue." (Avvio della partizione dell'utilità Dell Diagnostics. Premere un tasto per continuare.)
- d. Premere un tasto qualsiasi per accedere alla finestra **Choose An Option** (Scegliere un'opzione).

Se PSA non viene caricato:

Premere un tasto per avviare il Dell Diagnostics dalla partizione dell'utilità di diagnostica sul disco rigido ed accedere alla finestra **Choose An Option** (Scegliere un'opzione).

4. Selezionare la prova che si desidera eseguire.

5. Se si riscontra un problema durante una verifica, appare un messaggio che visualizza il codice di errore e la descrizione del problema. Annotare il codice di errore e la descrizione del problema e contattare Dell (consultare “Come contattare Dell” a pagina 60).

 **N.B.** Il Numero di servizio per il computer si trova nella parte superiore di ciascuna schermata di verifica. Se si contatta la Dell, il personale del supporto tecnico richiederà all'utente il Numero di servizio.

6. Al termine delle prove, chiudere la schermata corrente per tornare alla finestra **Choose An Option** (Scegli un'opzione). Per uscire da Dell Diagnostics e riavviare il computer, fare clic su **Exit** (Esci).

Avvio di Dell Diagnostics dal disco Drivers and Utilities

1. Inserire il disco *Drivers and Utilities*.
2. Spegner e riavviare il computer. Quando viene visualizzato il logo DELL, premere immediatamente <F12>.

 **N.B.** Se si attende troppo a lungo e viene visualizzato il logo del sistema operativo, attendere la visualizzazione del desktop di Microsoft® Windows®; poi spegnere il computer e riprovare.

 **N.B.** I passi successivi modificano la sequenza di avvio soltanto per una volta. Al successivo avvio, il computer si avvierà in base alle periferiche specificate nel programma di installazione di sistema.

3. Quando viene visualizzato l'elenco delle periferiche di avvio, evidenziare **CD/DVD/CD-RW** e premere <Invio>.

Utilizzo degli strumenti di supporto

4. Selezionare l'opzione **Boot from CD-ROM** (Avvio da CD-ROM) dal menu visualizzato e premere <Invio>.
5. Digitare 1 per avviare il menu CD e premere <Invio> per procedere.
6. Selezionare **Run the 32 Bit Dell Diagnostics** (Esegui Dell Diagnostics a 32 bit) dall'elenco numerato. Se sono elencate più versioni, selezionare quella appropriata per il proprio computer.
7. Selezionare la prova che si desidera eseguire.
8. Se si riscontra un problema durante una verifica, appare un messaggio che visualizza il codice di errore e la descrizione del problema. Annotare il codice di errore e la descrizione del problema e contattare Dell (consultare "Come contattare Dell" a pagina 60).

-  **N.B.** Il Numero di servizio per il computer si trova nella parte superiore di ciascuna schermata di verifica. Se si contatta la Dell, il personale del supporto tecnico richiederà all'utente il Numero di servizio.
9. Al termine delle prove, chiudere la schermata corrente per tornare alla schermata **Choose An Option** (Scegli un'opzione). Per uscire da Dell Diagnostics e riavviare il computer, fare clic su **Exit** (Esci).
 10. Rimuovere il disco *Drivers and Utilities*.

Ripristino del sistema operativo

È possibile ripristinare il sistema operativo nei modi seguenti:

- L'utilità Ripristino configurazione di sistema riporta il computer a uno stato operativo precedente senza però modificare i file di dati. Utilizzare Ripristino configurazione di sistema come prima soluzione per ripristinare il sistema operativo e mantenere i file di dati.
- Dell DataSafe Local Backup ripristina il disco rigido allo stato operativo in cui si trovava quando il computer è stato acquistato, senza cancellare i file di dati. Se il Ripristino configurazione di sistema non ha risolto il problema, utilizzare quest'opzione.
- DellFactory Image Restore ripristina il disco rigido allo stato operativo in cui si trovava quando è stato acquistato il computer. Questa procedura elimina in modo permanente tutti i dati dal disco rigido e rimuove tutti i programmi installati successivamente all'acquisto del computer. Utilizzare Dell Factory Image Restore soltanto se Ripristino configurazione di sistema non è riuscito a risolvere il problema relativo al sistema operativo.
- Se con il computer si è ricevuto un disco Operating System, è possibile utilizzarlo per ripristinare il sistema operativo. Tuttavia, utilizzando il disco Operating System tutti i dati presenti sul disco rigido verranno eliminati. Utilizzare il disco soltanto se Ripristino configurazione di sistema non è riuscito a risolvere il problema relativo al sistema operativo.



Ripristino configurazione di sistema

I sistemi operativi Microsoft forniscono l'opzione Ripristino configurazione di sistema che consente di ripristinare uno stato operativo precedente del computer, senza modificare i file di dati, a seguito di modifiche all'hardware, al software o ad altre impostazioni di sistema che hanno reso il computer instabile. Tutte le modifiche che Ripristino configurazione di sistema apporta al computer sono completamente ripristinabili.

 **ATTENZIONE: Eseguire i backup regolari dei file di dati. Ripristino configurazione di sistema non esegue il monitoraggio e il ripristino di tali file.**

 **N.B.** Le procedure in questo documento sono idonee per la visualizzazione predefinita di Windows, pertanto potrebbero non funzionare se l'utente ha configurato il computer Dell™ con la visualizzazione classica di Windows.

Avvio di Ripristino configurazione di sistema

1. Fare clic su **Start** .
2. Nella casella **Inizia ricerca**, inserire **Ripristino configurazione di sistema** e premere <Invio>.
 **N.B.** Verrà visualizzata la finestra di dialogo **Controllo account utente**. Se si è un amministratore del computer, fare clic su **Continua**; in caso contrario, contattare l'amministratore per proseguire con l'operazione desiderata.
3. Fare clic su **Avanti** e seguire le altre istruzioni visualizzate.

Se Ripristino configurazione di sistema non risolve il problema, è possibile annullare l'ultimo ripristino della configurazione di sistema.

Annullamento dell'ultimo ripristino

 **N.B.** Salvare e chiudere tutti i file aperti e uscire da tutti i programmi in esecuzione prima di annullare l'ultimo ripristino del sistema. Non modificare, aprire o eliminare alcun file o programma prima che il sistema venga completamente ripristinato.

1. Fare clic su **Start** .
2. Nella casella **Inizia ricerca**, inserire `Ripristino configurazione di sistema` e premere <Invio>.
3. Fare clic su **Annulla ultima operazione di ripristino**, quindi fare clic su **Avanti**.

Dell DataSafe Local Backup

 **N.B.** Dell DataSafe Local Backup potrebbe non essere disponibile in tutte le regioni.

Dell DataSafe Local Backup è un'applicazione di backup e ripristino che ripristina il computer nel caso di perdita di dati a causa di virus, cancellazione accidentale di file o cartelle fondamentali o in caso di rottura del disco rigido.

Questa applicazione consente di:

- Ripristinare i file e le cartelle
- Ripristinare il disco rigido allo stato operativo in cui si trovava quando è stato acquistato il computer, senza cancellare i file ed i dati personali esistenti

Ripristino del sistema operativo

Per programmare i backup:

1. Fare doppio clic sull'icona Dell DataSafe Local  nella barra delle applicazioni.
2. Scegliere **Full System Backup** (Backup completo del sistema) per creare e programmare un backup automatico di tutti i dati presenti nel computer.

Per ripristinare i dati:

1. Spegnerne il computer.
 2. Rimuovere qualsiasi hardware interno aggiunto di recente e scollegare i dispositivi quali chiavette USB, stampanti, eccetera.
-  **N.B.** Non scollegare lo schermo, la tastiera, il mouse ed il cavo dell'alimentazione.
3. Accendere il computer.
 4. Quando viene visualizzato il logo Dell, premere più volte <F8> per accedere alla finestra delle **Advanced Boot Options** (Opzioni di avvio avanzate).

 **N.B.** Se si attende troppo a lungo e viene visualizzato il logo del sistema operativo, attendere la visualizzazione del desktop di Microsoft® Windows®; poi spegnere il computer e riprovare.

5. Selezionare **Repair Your Computer** (Ripristina il computer).
6. Selezionare **Dell Factory Image Recovery and DataSafe Options** (Dell Factory Image Recovery e Opzioni DataSafe) e seguire le istruzioni visualizzate.

 **N.B.** La durata del processo di ripristino dipende dalla quantità di dati da ripristinare.

 **N.B.** Per ulteriori informazioni, consultare l'articolo di conoscenza di base 353560 sul sito Web di Dell Support all'indirizzo support.dell.com.

Dell Factory Image Restore

 **ATTENZIONE:** Dell Factory Image Restore elimina permanentemente tutti i dati nel disco rigido e rimuove i programmi installati dopo avere ricevuto il computer. Se possibile, eseguire il backup dei dati prima di utilizzare questa opzione. Utilizzare Dell Factory Image Restore soltanto se Ripristino configurazione di sistema non è riuscito a risolvere il problema relativo al sistema operativo.

 **N.B.** Dell Factory Image Restore potrebbe non essere disponibile in alcuni paesi o per specifici computer.

Utilizzare Dell Factory Image Restore esclusivamente come ultimo metodo di ripristinare il sistema operativo. Queste opzioni ripristinano il disco rigido allo stato operativo in cui si trovava quando è stato acquistato il computer. Qualsiasi programma o file aggiunto dopo l'acquisto del computer, inclusi i file di dati, viene eliminato permanentemente dal disco rigido. I file di dati comprendono: documenti, fogli elettronici, messaggi di posta elettronica, foto digitali, file musicali e così via. Se possibile, effettuare un backup di tutti i dati prima di utilizzare Factory Image Restore.

Utilizzo di Dell Factory Image Restore

1. Accendere il computer. Quando viene visualizzato il logo Dell, premere più volte <F8> per accedere alla finestra delle **Advanced Boot Options** (Opzioni di avvio avanzate).

 **N.B.** Se si attende troppo a lungo e viene visualizzato il logo del sistema operativo, attendere la visualizzazione del desktop di Microsoft® Windows®; poi spegnere il computer e riprovare.

2. Selezionare **Repair Your Computer** (Ripristina il computer).
3. Viene visualizzata la finestra **System Recovery Options** (Opzioni ripristino di sistema).
4. Selezionare un layout di tastiera e fare clic su **Next** (Avanti).

5. Per accedere alle funzioni di ripristino, effettuare l'accesso come utente locale. Per accedere al prompt dei comandi, digitare `administrator` nel campo **User name** (Nome utente) e fare clic su **OK**.

6. Fare clic su **Dell Factory Image Restore**. Verrà visualizzata la schermata iniziale di **Dell Factory Image Restore**.

 **N.B.** In funzione della configurazione, potrebbe essere necessario selezionare **Dell Factory Tools**, quindi **Dell Factory Image Restore**.

7. Fare clic su **Next** (Avanti). Verrà visualizzata la schermata **Confirm Data Deletion** (Conferma eliminazione dati).

 **N.B.** Se non si desidera continuare con Factory Image Restore, fare clic su **Cancel** (Annulla).

8. Fare clic sulla casella di controllo per confermare che si desidera continuare con la formattazione del disco rigido e con il ripristino del sistema operativo nelle condizioni iniziali, quindi fare clic su **Next** (Avanti).

Il processo di ripristino inizia e potrebbe impiegare cinque o più minuti. Verrà visualizzato un messaggio quando il sistema operativo e le applicazioni installate al momento della spedizione del computer sono stati ripristinati alla condizione iniziale.

9. Fare clic su **Finish** (Fine) per riavviare il sistema.

Reinstallazione del sistema operativo

Operazioni preliminari

Se si intende reinstallare il sistema operativo Microsoft® Windows® per risolvere un problema con un nuovo driver installato, utilizzare dapprima Ripristino driver di periferica di Windows. Se l'uso di Ripristino driver di periferica non risolve il problema, usare Ripristino configurazione di sistema per riportare il sistema operativo allo stato operativo in cui si trovava prima di installare il nuovo driver di periferica. Consultare "Ripristino configurazione di sistema" a pagina 46.

 **ATTENZIONE: Prima di eseguire l'installazione, effettuare il backup di tutti i dati del disco rigido primario. Nelle configurazioni convenzionali dei dischi rigidi, il disco rigido primario è il primo rilevato dal computer.**

Ripristino del sistema operativo

Per reinstallare Windows sono necessari i seguenti supporti:

- Disco *Operating System* della Dell
- Disco *Drivers and Utilities* di Dell

 **N.B.** Il supporto Dell *Drivers and Utilities* contiene i driver che sono stati installati durante l'assemblaggio del computer. Utilizzare il disco *Drivers and Utilities* di Dell per caricare eventuali driver richiesti. A seconda della regione in cui si è ordinato il computer o se sono stati richiesti o meno i dischi, il disco *Drivers and Utilities* Dell e il disco *Operating System* potrebbero non essere spediti con il computer.

Reinstallazione di Microsoft® Windows®

Il processo di reinstallazione può richiedere da 1 a 2 ore. Dopo avere reinstallato il sistema operativo, occorre installare anche i driver di periferica, il programma di protezione dai virus e altro software.

1. Salvare e chiudere i file aperti e uscire da tutte le applicazioni in esecuzione.
2. Inserire il disco *Operating System*.
3. Fare clic su **Esci** se compare il messaggio **Installa Windows**.
4. Riavviare il computer.
5. Quando viene visualizzato il logo DELL, premere immediatamente <F12>.

 **N.B.** Se si attende troppo a lungo e viene visualizzato il logo del sistema operativo, attendere la visualizzazione del desktop di Microsoft® Windows®; poi spegnere il computer e riprovare.

-  **N.B.** I passi successivi modificano la sequenza di avvio soltanto per una volta. Al successivo avvio, il computer si avvierà in base alle periferiche specificate nel programma di installazione di sistema.
6. Quando viene visualizzato l'elenco delle periferiche di avvio, evidenziare **CD/DVD/CD-RW Drive** (Unità CD/DVD/CD-RW) e premere <Invio>.
 7. Premere un tasto qualsiasi per **Boot from CD-ROM** (Avviare da CD-ROM). Seguire le istruzioni visualizzate per completare l'installazione.

Come ottenere assistenza

Se si riscontra un problema con il computer, è possibile completare i passi seguenti per diagnosticare e risolvere il problema:

1. Vedere “Soluzione dei problemi” a pagina 30 per conoscere le informazioni e le procedure relative al problema che si è verificato.
2. Vedere “Dell Diagnostics” a pagina 41 per conoscere le procedure su come eseguire Dell Diagnostics.
3. Compilare l’“Elenco di controllo della Diagnostica” a pagina 59.
4. Usare la gamma completa di servizi in linea disponibili sul sito Web di Dell Support (**support.dell.com/manuals**) per ottenere assistenza relativamente alle procedure di installazione e risoluzione dei problemi. Vedere “Servizi in linea” a pagina 56 per un elenco completo dei servizi disponibili su Dell Support in linea.

5. Se il problema non è stato risolto seguendo le indicazioni riportate, vedere “Come contattare Dell” a pagina 60.

 **N.B.** Effettuare la chiamata a Dell Support da una postazione vicina o davanti al computer in modo da poter eseguire le procedure necessarie richieste dal personale addetto.

 **N.B.** Il sistema di Codici del servizio espresso di Dell potrebbe non essere disponibile in tutti i Paesi.

Quando il servizio di assistenza telefonica automatizzato lo richiede, inserire il codice di servizio espresso per inoltrare la chiamata al personale del supporto preposto. Se il codice del servizio espresso non è disponibile, aprire la cartella **Accessori Dell**, fare doppio clic sull'icona **Codice del servizio espresso** e seguire le istruzioni.

 **N.B.** Alcuni dei servizi descritti non sono disponibili in Paesi al di fuori degli Stati Uniti. Per informazioni sulla disponibilità di tali servizi contattare il rappresentante Dell locale.

Assistenza tecnica clienti e supporto tecnico

Il servizio di assistenza di Dell è disponibile per rispondere a domande sull'hardware Dell. Il personale del supporto si serve di strumenti di diagnostica computerizzata per poter fornire risposte accurate e veloci.

Per contattare il servizio di supporto tecnico di Dell, vedere "Prima di chiamare" a pagina 59 e individuare le informazioni dei contatti per la propria regione oppure accedere a **support.dell.com/manuals**.

DellConnect

DellConnect™ è un semplice strumento per l'accesso in linea che permette al personale dell'assistenza di Dell e dei servizi di supporto di accedere al computer dell'utente mediante una connessione a banda larga, diagnosticare il problema e ripararlo sotto la supervisione dell'utente stesso. Per ulteriori informazioni, accedere a **support.dell.com/dellconnect**.

Servizi in linea

Nei seguenti siti Web è possibile avere maggiori informazioni sui prodotti e servizi di Dell:

- **www.dell.com**
- **www.dell.com/ap** (solo per i paesi asiatici o dell'area del Pacifico)
- **www.dell.com/jp** (solo per il Giappone)
- **www.euro.dell.com** (solo per l'Europa)
- **www.dell.com/la** (solo per i paesi dell'America Latina e dell'area caraibica)
- **www.dell.ca** (solo per il Canada)

È possibile accedere all'assistenza di Dell tramite i seguenti siti Web e indirizzi di posta elettronica:

Siti Web dell'assistenza di Dell

- **support.dell.com**
- **support.jp.dell.com** (solo per il Giappone)
- **support.euro.dell.com** (solo per l'Europa)

Indirizzi di posta elettronica di Dell Support

- **mobile_support@us.dell.com**
- **support@us.dell.com**
- **la-techsupport@dell.com** (solo per i paesi dell'America Latina e dell'area caraibica)
- **apsupport@dell.com** (solo paesi asiatici o dell'area del Pacifico)

Indirizzi di posta elettronica del marketing e commerciali di Dell

- **apmarketing@dell.com** (solo per i paesi asiatici o per l'area del Pacifico)
- **sales_canada@dell.com** (solo per il Canada)

Protocollo di trasferimento dei file (FTP) anonimo

- **ftp.dell.com**

Collegarsi come utente `anonymous` (anonimo) e usare il proprio indirizzo di posta elettronica come password.

Sistema automatizzato di controllo dello stato dell'ordine

Per controllare lo stato di un prodotto Dell ordinato, accedere al sito Web **support.dell.com**, o telefonare al servizio automatizzato di controllo dello stato dell'ordine. Una voce registrata richiederà le informazioni necessarie per identificare l'ordine e fornirà le informazioni relative. Per il numero telefonico da contattare nella propria regione, consultare "Contattare Dell" a pagina 60.

In caso di problemi relativi a un ordine, ad esempio parti mancanti o non corrette o fatturazione imprecisa, contattare il servizio di assistenza clienti Dell. Prima di chiamare, assicurarsi di avere a disposizione la fattura o la distinta di imballaggio. Per il numero telefonico da contattare nella propria regione, vedere "Come contattare Dell" a pagina 60.

Informazioni sul prodotto

Per ottenere informazioni su altri prodotti forniti da Dell o eseguire un ordine, visitare il sito Web di Dell all'indirizzo **www.dell.com**. Per ottenere il numero di telefono da chiamare per parlare con uno specialista dell'ufficio vendite, consultare "Come contattare Dell" a pagina 60.

Restituzione di prodotti per riparazione durante il periodo di garanzia o per credito

Preparare gli oggetti da restituire, per riparazione o rimborso, seguendo la procedura descritta:

-  **N.B.** Prima di restituire il prodotto a Dell, accertarsi di eseguire il backup di tutti i dati presenti sul disco rigido e su qualsiasi periferica di memorizzazione presente nel prodotto. Rimuovere tutte le informazioni riservate, proprietarie e personali e tutte le unità rimovibili, come CD e PC Card. Dell declina qualsiasi responsabilità in

Come ottenere assistenza

relazione a qualsivoglia informazione personale, proprietaria o riservata, per la perdita o l'alterazione di dati; per la perdita o il danneggiamento di supporti rimovibili eventualmente inseriti nella restituzione.

1. Contattare Dell per ottenere il numero di autorizzazione per la restituzione dei materiali (RMA) che dovrà essere riportato in modo ben visibile sulla parte esterna dell'imballo. Per il numero telefonico da contattare nella propria regione, vedere "Come contattare Dell" a pagina 60.
2. Allegare una copia della fattura e una lettera in cui si riportano i motivi della restituzione.
3. Allegare una copia dell'Elenco di controllo della Diagnostica (vedere "Elenco di controllo della diagnostica" a pagina 59), che indica le prove eseguite e gli eventuali messaggi d'errore riportati da Dell Diagnostics (vedere "Dell Diagnostics" a pagina 41).

4. Se l'oggetto viene restituito per ottenere un rimborso, allegare tutti gli accessori che appartengono a tale prodotto (cavi di alimentazione, software, documentazione, ecc.).

5. Imballare il prodotto da restituire nella confezione originale o in una analoga.

 **N.B.** Le spese di spedizione sono a carico del cliente. Il cliente dovrà inoltre provvedere personalmente ad assicurare il prodotto restituito e si assume ogni responsabilità in caso di smarrimento durante la spedizione. Non verranno accettati pacchi in contrassegno.

 **N.B.** I resi che non soddisfino tutti i precedenti requisiti saranno rifiutati dall'ufficio ricezione merci di Dell e rispediti al mittente.

Prima di contattare Dell

 **N.B.** Prima di chiamare, assicurarsi di avere a disposizione il codice del servizio espresso, che consente al servizio di assistenza telefonica automatizzato di Dell di smistare la chiamata in modo più efficiente. Potrebbe essere richiesto anche il numero di servizio (che si trova su un'etichetta posta sopra al computer).

Ricordarsi di compilare il seguente elenco di controllo della diagnostica. Se possibile, prima di contattare la Dell per richiedere supporto, accendere il computer e usare un telefono vicino al computer. Potrebbe venire richiesto di digitare alcuni comandi da tastiera, riferire informazioni dettagliate durante le operazioni o tentare di seguire procedure per la risoluzione del problema la cui esecuzione è possibile solo sul computer stesso. Accertarsi che la documentazione del computer sia disponibile.

Elenco di controllo della diagnostica

- Nome:
- Data:
- Indirizzo:
- Numero di telefono:
- Numero di servizio e codice del servizio espresso (su un'etichetta posta sopra al computer):
- Numero RMA di autorizzazione per la restituzione di materiali (se fornito dal supporto tecnico di Dell):
- Sistema operativo e versione:
- Periferiche:
- Schede di espansione:
- Si è collegati a una rete? Sì/No
- Rete, versione e adattatore di rete:
- Programmi e versioni:

Come ottenere assistenza

Consultare la documentazione del sistema operativo in dotazione per determinare il contenuto dei file di avvio del computer. Se si dispone di una stampante, stampare ognuno dei file, altrimenti annotarne il contenuto prima di contattare Dell.

- Messaggio di errore, codice bip o codice di diagnostica:
- Descrizione del problema e procedure di risoluzione eseguite:

Come contattare Dell

Per i clienti degli Stati Uniti, chiamare 800-WWW-DELL (800-999-3355).

 **N.B.** Se non si dispone di una connessione a Internet attiva, è possibile reperire le informazioni sui contatti sulla fattura di acquisto, sulla distinta di imballaggi, sulla fattura o sul catalogo dei prodotti Dell.

Dell fornisce numerose opzioni di assistenza in linea e telefonica. La disponibilità varia in base al paese e al prodotto e alcuni servizi potrebbero non essere disponibili nella zona del cliente.

Per contattare Dell per problemi commerciali, di assistenza tecnica o per supporto tecnico:

1. Visitare il sito Web **support.dell.com**.
2. Verificare la presenza del proprio paese nel menu a discesa **Scegli un paese/regione** nella parte inferiore della pagina.
3. Fare clic su **Contattaci** nella parte sinistra della pagina.
4. Selezionare l'appropriato collegamento al servizio o all'assistenza in funzione delle specifiche esigenze.
5. Scegliere il metodo per contattare Dell più comodo.

Trovare altre informazioni e risorse

Se è necessario:

reinstallare il sistema operativo

trovare il numero di modello del sistema

eseguire un programma di diagnostica per il computer, installare di nuovo il sistema operativo o aggiornare i driver e i file Leggimi

avere maggiori informazioni sul sistema operativo, sulla manutenzione delle periferiche, RAID, Internet, Bluetooth[®], la rete e la posta elettronica

Consultare:

il disco *Operating System*

la parte posteriore del computer

il disco *Drivers and Utilities*



N.B. Aggiornamenti di driver e documentazione sono disponibili sul sito Web Dell™ Support all'indirizzo **support.dell.com**.

Dell Technology Guide disponibile nel disco rigido

Se è necessario:

aggiornare il computer con una nuova o ulteriore memoria oppure con un nuovo disco rigido

reinstallare o sostituire un componente guasto o difettoso

trovare le informazioni sulle best practice relative alla protezione del computer

rivedere le informazioni della garanzia, i Termini e le condizioni (soltanto U.S.A.), Istruzioni sulla sicurezza, Avvisi normativi, Informazioni sull'ergonomia e il Contratto di licenza con l'utente finale

trovare il service tag/codice del servizio espresso — È necessario utilizzare il service tag per identificare il computer su **support.dell.com** o per contattare l'assistenza tecnica

Consultare:

il *Manuale di servizio* sul sito Web Di Dell Support all'indirizzo **support.dell.com/manuals**



N.B. In alcuni paesi, l'apertura del computer e la sostituzione dei componenti può rendere nulla la garanzia. Controllare la garanzia (anche quella per la restituzione) prima di aprire il computer.

le istruzioni di sicurezza fornite con il computer, prima di aprire il computer. Per informazioni sulle best practice relative alla protezione, consultare la homepage Regulatory Compliance all'indirizzo **www.dell.com/regulatory_compliance**

sopra al computer

Se è necessario:

trovare driver e download

accedere all'assistenza tecnica e alla guida del prodotto

verificare lo stato dell'ordine per i nuovi acquisti

trovare soluzioni risposte alle domande più comuni

trovare informazioni su gli aggiornamenti dell'ultimo minuto sulle modifiche tecniche al computer o a materiale di riferimento tecnico avanzato per tecnici o utenti esperti

Consultare:

il sito Web di assistenza di Dell all'indirizzo **support.dell.com**



Specifiche di base

Modello del computer

Studio XPS™ 8000

Questa sezione fornisce le informazioni necessarie per configurare, aggiornare i driver e aggiornare il computer.

Per specifiche più dettagliate, consultare le *Specifiche complessive* sul sito Web di Dell Support all'indirizzo support.dell.com/manuals.

 **N.B.** Le offerte variano da regione a regione. Per ulteriori informazioni sulla configurazione del computer, fare clic su **Start**  → **Guida in linea e supporto tecnico** e selezionare l'opzione per visualizzare le informazioni relative al computer.

Processori

Tipo	Intel® Core™ i7-870
	Intel Core i7-860
	Intel Core i5-750

Unità

Accessibili esternamente	due alloggiamenti da 5,25" per DVD+/-RW SATA Super Multi Drive o Blu-ray Disc™ combo o unità Blu-ray Disc RW
	un alloggiamento da 3,5" per un modulo Flexdock o un modulo Bluetooth®

Unità

Accessibili internamente	due alloggiamenti per unità da 3,5" per dischi rigidi SATA
--------------------------	--

Memoria

Connettori	quattro socket DIMM DDR3 accessibili dall'interno
Capacità	4 GB, 6 GB, 8 GB, 12 GB e 16 GB (sistema operativo 64-bit)
Tipo di memoria	DIMM DDR3 a 1066-MHz o 1333-MHz; soltanto memoria non ECC
Minimo	4 GB
Massimo	16 GB

Memoria

 **N.B.** Per istruzioni sull'aggiornamento della memoria, consultare il *Manuale di servizio* sul sito Web di Dell Support all'indirizzo support.dell.com/manuals.

Informazioni sul computer

Serie di chip di sistema	P55
Supporto RAID	RAID 0 (striping) RAID 1 (mirroring)

Video

Discreto	scheda PCI Express x16
----------	------------------------

Audio

Tipo	Canale 7.1 integrato, Audio ad alta definizione con supporto S/PDIF
------	---

Comunicazioni

Wireless (opzionale) Tecnologia wireless
WiFi/Bluetooth®

Caratteristiche fisiche

Altezza 407,75 mm
(16,02")

Larghezza 185,81 mm
(7,31")

Profondità 454,67 mm
(17,9")

Peso 10,18 kg
(22,4 lb)

Connettori esterni

Adattatore di connettore RJ45
rete

USB due connettori compatibili
USB 2.0 sul pannello
superiore, due sul
pannello-frontale
e quattro sul pannello
posteriore

Audio pannello superiore -
connettori per cuffie
e microfono

pannello posteriore - sei
connettori per il supporto 7,1

S/PDIF un connettore S/PDIF
(opzionale)

eSATA un connettore del
pannello posteriore

Connettori esterni

IEEE 1394	un connettore seriale a 6 piedini sul pannello posteriore
-----------	---

Ambiente computer

Intervallo della temperatura:

In funzione	da 10 °C a 35 °C (da 50 °F a 95 °F)
Stoccaggio	da -40 °C a 65 °C (da -40 °F a 149 °F)
Umidità relativa (massima):	dal 20% al 80% (senza condensa)

Vibrazione massima (usando uno spettro a vibrazione casuale che simula l'ambiente dell'utente):

In funzione	0,25 GRMS
Spento	2,2 GRMS

Ambiente computer

Urto massimo (misurato con le testine del disco rigido in posizione di parcheggio e una larghezza di impulso emisinusoidale di 2 ms):

In funzione	40 G per 2 ms con una variazione della velocità di 20"/s (51 cm/s)
Spento	50 G per 26 ms con una variazione della velocità di 320"/s (813 cm/s)

Altitudine (massima):

In funzione	da -15,2 a 3048 m (da -50 a 10.000 piedi)
Stoccaggio	da -15,2 a 10.668 m (da -50 a 35.000 piedi)
Livello di sostanze contaminanti via etere	G2 o inferiore come definito da ISA-S71.04-1985

Appendice

Avviso sul prodotto Macrovision

Questo prodotto incorpora la tecnologia di protezione del copyright che è protetta dai brevetti statunitensi e da altri diritti di proprietà intellettuale di Macrovision Corporation e altri proprietari di diritti. L'uso di tale tecnologia deve essere autorizzato da Macrovision Corporation ed è previsto in ambito privato e per altri scopi limitati, salvo diversa autorizzazione da parte di Macrovision Corporation. È vietato decodificare o disassemblare il prodotto.

Indice analitico

A

accesso FTP, anonimo **56**

B

backup

creazione **29**

C

CD, riproduzione e creazione **25**

chipset **65**

codice del servizio espresso **19, 54**

come contattare Dell **59**

Come contattare Dell online **60**

connessione

cavo di rete opzionale **11**

connessione a Internet **13**

connessione di rete wireless **31**

connessioni di rete

risoluzione **31**

connettore audio ottico

connessione S/PDIF **24**

connettore della linea di ingresso **19**

connettore del microfono **19**

connettore di rete

posizione **23**

connettore IEEE 1394 **23**

connettore S/PDIF **24**

connettori anteriori **16**

D

- DataSafe Local Backup **47**
- dati, backup **29**
- DellConnect **55**
- Dell Diagnostics **41**
- Dell Dock **26**
- Dell Factory Image Restore **45**
- Dell Technology Guide
 - per ulteriori informazioni **61**
- disco rigido
 - tipo **65**
- driver e download **63**
- DVD, riproduzione e creazione **25**

E

- Elenco di controllo della diagnostica **59**
- energia
 - risparmio **28**

F

- funzionalità del computer **24**
- funzionalità software **24**

I

- indicatore del disco rigido **17**
- indirizzi e-mail
 - per supporto tecnico **56**
- ISP
 - fornitore di servizi Internet **13**

M

- Messaggi di sistema **38**

N

- numero di servizio **19, 59**

P

- personalizzazione
 - desktop **25**
 - impostazioni risparmio energetico **28**
- problemi, soluzione **30**
- problemi di alimentazione, soluzione **32**
- problemi di memoria
 - soluzione **33**
- problemi relativi all'hardware
 - diagnosi **40**
- problemi relativi al software **35**
- processore **64**
- prodotti
 - informazioni e acquisto **57**
- pulsante di espulsione **17**
- pulsante e indicatore di accensione **19**

R

- reinstallazione di Windows **51**
- restituzione in garanzia **57**
- Ripristino configurazione di sistema **45**
- ripristino dei dati **48**
- ripristino immagine fabbrica **49**
- risoluzione dei problemi **30**
- Risoluzione dei problemi relativi all'hardware **40**
- risparmio energia **28**

S

- servizio clienti **55**
- siti di supporto
 - a livello mondiale **55**
- siti Web dell'assistenza di Dell **63**
- slot per cavo di sicurezza **21**
- specifiche **64**

Indice analitico

spedizione prodotti

per la riparazione o la restituzione **57**

stato ordine **57**

supporto per indirizzi e-mail **56**

supporto per la memoria **65**

supporto tecnico **55**

T

temperatura

intervalli operativi e per lo stoccaggio **67**

U

USB 2.0

connettori anteriori **17**

connettori posteriori **23**

W

Windows

reinstallazione **52**

Verifica guidata compatibilità programmi **35**

Stampato in Irlanda.

www.dell.com | support.dell.com



0D966RA00